

Thöni Schneckenpresse (TSP 350-C)

High performance dewatering unit



thöni®

Mit uns verwandeln Sie Abfall in Energie. **Thöni – Ihr kompetenter Partner!**

Funktionsbeschreibung

Die Thöni Schneckenpresse (TSP 350-C) eignet sich bestens für die Entwässerung von Gärresten verschiedener Zusammensetzung und mit unterschiedlichem Trockensubstanzgehalt.

Die Maschine trennt das Material in eine feste und eine flüssige Fraktion. Dabei wird das Substrat über die Siebstrecke durch die Presse gegen eine hydraulisch betätigte Stauklappe gefördert und durch den so erzeugten Gegendruck findet in der Siebstrecke die Entwässerung statt.

Der Entwässerungsgrad kann je nach Substrat durch variable Einstellung einzelner Parameter (Stauklappendruck, Drehzahl der Pressenschnecke) oder durch variable Bestückung der Schneckenpresse (Spaltmaße bzw. Lochdurchmesser der Siebe) variiert werden. Der Antrieb erfolgt über einen 22,0 kW Flachgetriebemotor.

Bei der Entwicklung wurde besonderes Augenmerk auf Wartungsfreundlichkeit und Verschleißfestigkeit (unkomplizierter Aus- und Einbau von Verschleißteilen, einfache Reinigung, etc.) gelegt.

Die Thöni Schneckenpresse wird im firmeneigenen Maschinen- und Anlagenbau hergestellt. Weltweit sind über 130 Pressen in Bioabfallvergärungsanlagen im Einsatz.

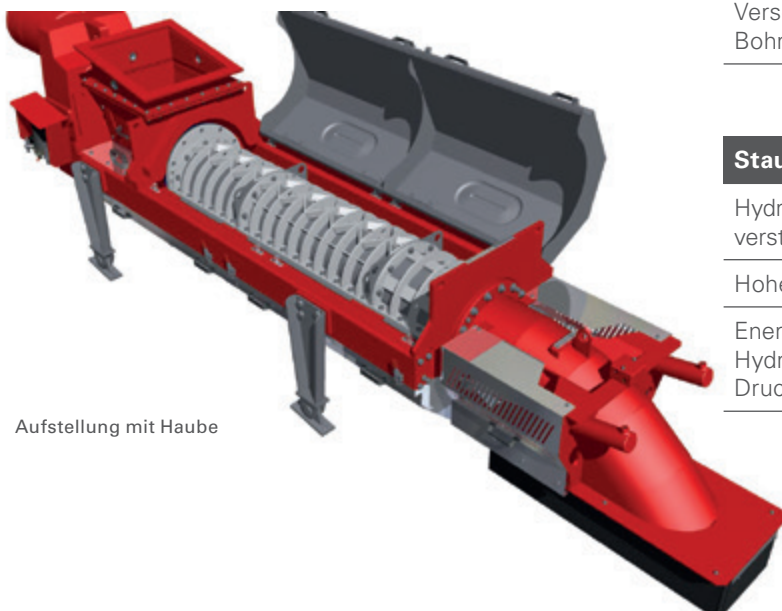

Aufstellung mit Haube

Maschinendaten

Abmessungen: L/B/H: ca. 5.500 / 1.200 / 1.300 mm

Gewicht: ca. 3.500 kg

Antrieb: Getriebemotor 22,0 kW

Drehzahl: max. 11 U/min.

Ausgelegt für den Betrieb mit Frequenzumformer

Pressenschnecke

Schneckendurchmesser: ca. 350mm

Konischer Schneckenkern

Hochwertige Panzerung

Spezielle Verzahnungskupplung zur optimalen Kraftübertragung

Siebstrecke

Siebe in Edelstahlausführung

Variable Bestückung mit Spalt- oder Lochsieben möglich

Verschiedene Spalt- und Bohrungsmaße

Stauklappe

Hydraulikdruck an der Stauklappe verstellbar von 10 – 140 bar

Hohe Verschleißfestigkeit

Energieoptimiertes Hydraulikaggregat mit Druckspeicher

Leistung/ Performance / Vorteile

- Hohe Antriebsleistung
- Robuste, verschleißfeste Ausführung
- Optimales Entwässerungsverhalten mittels einer speziellen Schneckengeometrie
- Optimale Substratförderung durch direkten Eintrag des Substrates in die Siebstrecke
- Hoher Wirkungsgrad (idealer TS-Gehalt im Presskuchen)
- Wartungsfreundlich
- Unkomplizierter Aus- und Einbau von Verschleißteilen
- Einfache Reinigung



1



2



3

1 Eintragsbereich Füllkasten / 2 Verzahnungs-kupplung Antriebswelle Schnecke / 3 Siebstrecke mit geöffneten Abdeckhauben

Präzision

In bestimmten Bereichen der Maschine entscheiden Zehntelmillimeter über Funktion und Leistung. So haben speziell die Spaltmaße zwischen Schnecke und Siebe bzw. Verschleißring grundlegenden Einfluss auf die Entwässerungsleistung. Präzision fordert auch die Ausführung der schwimmenden Dichtung und der Kupplungsverzahnung. Wir erreichen den geforderten Präzisionsgrad mit speziellen Fertigungsmaschinen in unserem Werk.

Robuste Ausführung

Die hohe Antriebsleistung und der Klappengegendruck verursachen enorme mechanische Belastungen in der Maschine. Wir legen daher größtes Augenmerk auf eine solide Bauteildimensionierung.

Korrosionsbeständigkeit

Sämtliche Bauteile, die mit dem Substrat und dem Presswasser in Berührung kommen, werden in Edelstahl ausgeführt. Alle Rahmenbauteile sind mit einer hochwertigen 2-Komponenten Epoxidharz Lackierung beschichtet.

Verschleißfestigkeit

Die Konsistenz des Substrates (der Anteil an Störstoffen wie Sand, Steine, Glas,...) in Verbindung mit den hohen Entwässerungskräften stellen höchste Anforderungen an die Verschleißfestigkeit des Materials.

Solide Bauteildimensionierung sowie sorgfältigste Auswahl erstklassiger Werkstoffe in Verbindung mit modernster Produktionstechnologie gewährleisten höchste Verschleißfestigkeit der Thöni Schneckenpresse.



4



5

Effizienter Entwässerungsbetrieb

Die Thöni Schneckenpresse stellt für die Entwässerung des Substrates den optimalen Kompromiss zwischen Preis, Leistung und Standfestigkeit dar. Bei den üblichen Substrateigenschaften ist kein Flockungsmittel notwendig.



6

4 Schwimmende Dichtung zum Ausgleich radialer Bewegungen / 5 Abstreifmeißel für optimalen Materialeinzug / 6 Hydraulisch betätigte Stauklappe aus verschleißfestem Stahl

thöni®

A-6410 Telfs | Tirol | Austria
Obermarktstraße 48

Tel 05262 69 03-0
Fax 05262 69 03-510

umwelt@thoeni.com
www.thoeni.com

Vorbehaltlich technischer Änderungen,
Druck- und Satzfehler.
© Copyright Thöni Industriebetriebe GmbH 2013