



TTV OX

THÖNI SUSTAINABLE SOLUTIONS

THÖNI TROCKENVERGÄRUNG IM CONTAINER

- Lokale Bioenergiegewinnung
- Reduzierter Transport-, Energie- und Entsorgungsaufwand
- Kompakte Systemlösung im Standardcontainer
- Für den Einsatz im urbanen Umfeld konzipiert
- Automatisierte Prozessführung für einen kontinuierlichen Vergärungsprozess
- Ausgelegt für vielfältige Inputstoffe auch bei hohem Trockensubstanz- und Störstoffanteil



VERGÄRUNG IM CONTAINER

GESAMTLÖSUNG ZUR LOKALEN ABFALLBEHANDLUNG

Thöni entwickelt, realisiert und betreibt Abfallbehandlungsanlagen seit 1991. Mit dem TTV OX Fermenter bietet Thöni eine flexible und kompakte Lösung zur Vergärung im kleinen Maßstab, die besonders für die lokale, energetische Verwertung organischer Abfallstoffe im urbanen Bereich eingesetzt werden kann.

Der TTV OX Fermenter ist konstruktiv an den größeren TTV Fermenter angelehnt – in kompakter Bauweise: Ein Micro-Pfropfenstromfermenter.

Die kompakte Bauweise macht es möglich, die gesamte Fermentertechnik in einem einzigen Standardcontainer zu integrieren. Der Gärprozess läuft im kontinuierlichen Betrieb und wird automatisiert gesteuert.

Das Innenleben des Fermenters ist so ausgelegt, dass während des regulären Betriebs keine regelmäßige Wartung erforderlich ist.

LEISTUNGSMERKMALE

- voll automatisierter Prozess
- Vergärung verschiedenster organischer Inputstoffe mit hohem Trockensubstanzgehalt und erhöhtem Störstoffanteil
- Gleichmäßige Homogenisierung

EINTRAGSSEITE MIT
STOPFSCHNECKE UND
RÜHRWERKSGETRIEBE

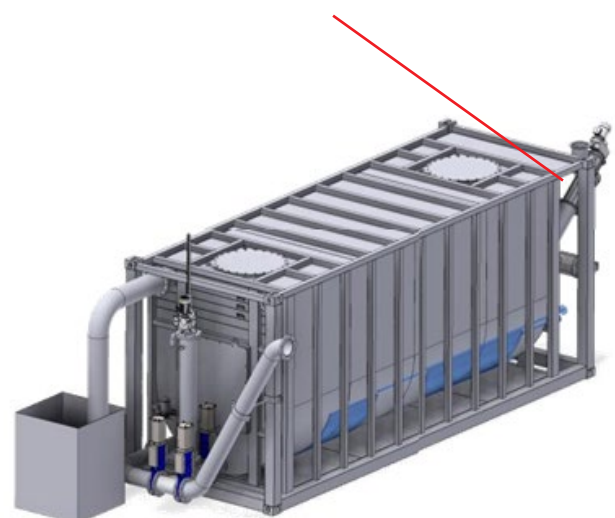

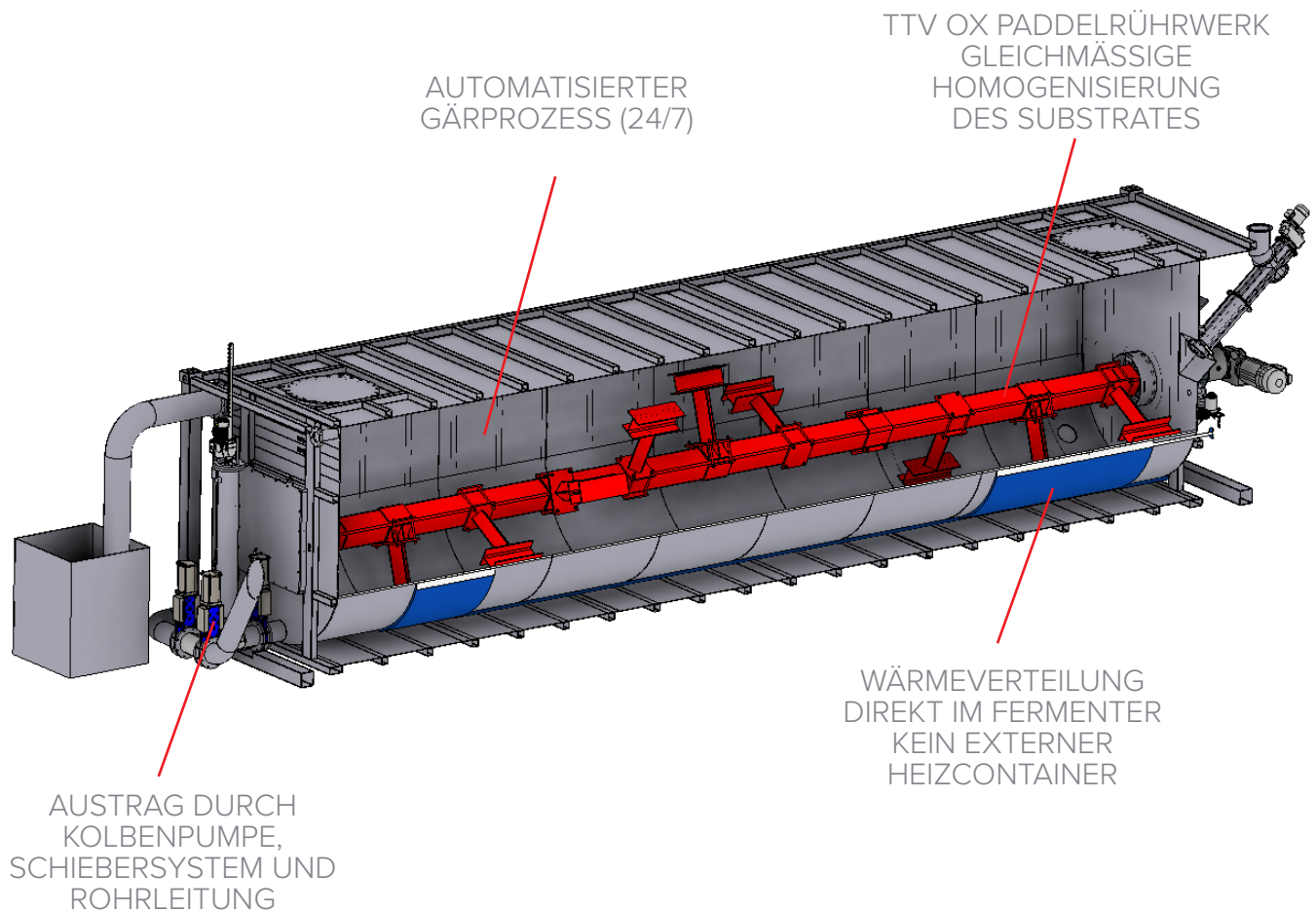

ENERGIEAUTARKIE

Der TTV OX, ein Micro-Pfropfenstromfermenter, wurde speziell zur Vergärung verschiedenster, organischer Abfälle (z.B. Bioabfälle, Speisereste etc.) für den lokalen Betrieb, direkt vor Ort entwickelt. Betriebe, Gemeinden oder Restaurants haben so den Vorteil, aus den eigenen, wertvollen Abfall-Rohstoffen Bioenergie zu gewinnen – nämlich genau dort, wo sie anfallen. Dies kann Transport- und Energiekosten reduzieren, Abfallentsorgungskosten senken und einen Beitrag zu Umweltschutz und Energieautarkie leisten.

STANDARDGRÖSSEN

- 20' Container (Standard)
Kapazität: ~ 220 t/a, 20 m³
- 30' Container (Standard)
Kapazität: ~ 380 t/a, 32 m³
- 40' Container (Standard)
Kapazität: ~ 500 t/a, 45 m³



thöni

Thöni Sustainable Solutions GmbH
Obermarktstraße 48
6410 Telfs / Tirol / Österreich

T. +43 5262 6903 - 0
E. tss@thoeni.com

www.thoeni.com

Technische- und Leistungsangaben sind Richtwerte und können projektbedingt abweichen.
Änderungen und Irrtümer vorbehalten. © Thöni Sustainable Solutions GmbH 2026.